

## Holcim (Česko), a.s. PODMÍNKY PRO PŘEVZETÍ PALET

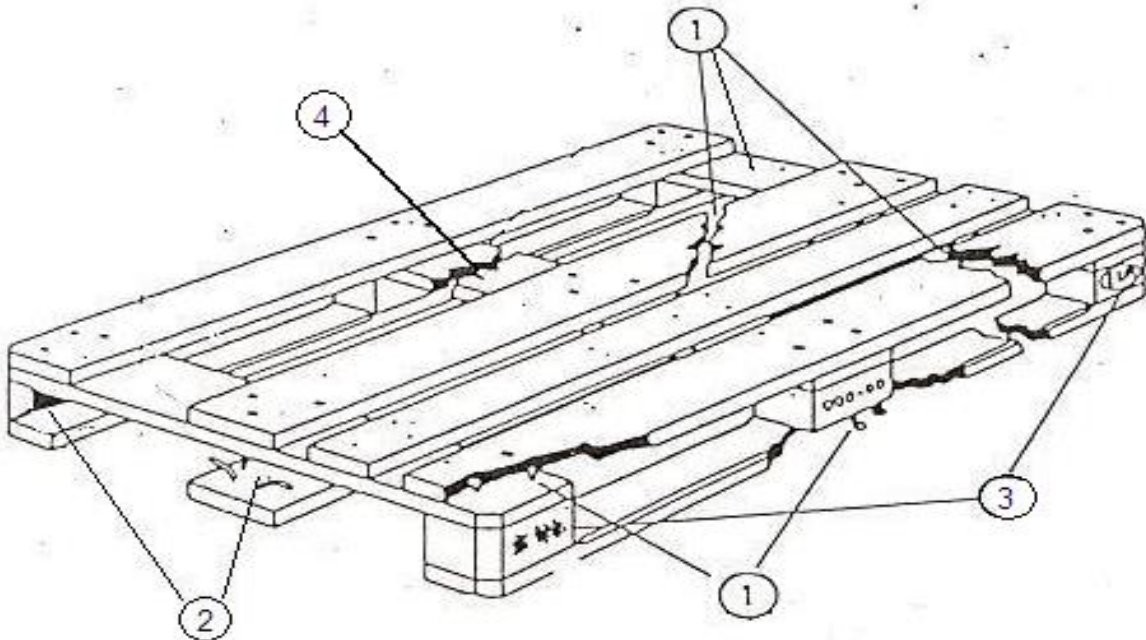

Za výměnnou paletu se považuje Evropská dřevěná výměnná paleta prostá (označení EUR nebo EPAL), rozměrů 800x1200 mm (dále jen paleta), odpovídající normě KODEX mezinárodní železniční (UIC) čís. 435-2 a 435-4 (případně ČSN 269110). Palety vyráběné podle jiných norem a palety nenormalizované nejsou výměnnými paletami. Palety je možné nabídnout ke zpětnému dodání, pokud nevykazují závažná poškození. Lisované špalky jsou přípustné.

Vada č.	LZE PŘEVZÍT (LEHKÉ POŠKOZENÍ)	Vada č.	NELZE PŘEVZÍT (ZÁVAŽNÉ POŠKOZENÍ)
1	<b>max. jeden přířez ložné nebo opěrné podlahy je uštipnut, naštipnut, rozštípnut v celé délce nebo zlomený</b> Horní hrany přířezů opěrné (spodní) podlahy a 4 rohové hrany musejí být opatřeny zkosením; pokud toto chybí, jde o lehké poškození.	4	<b>více jak jeden přířez chybí, je šikmo nebo napříč zlomený / již jeden svlak je jakkoliv poškozený nebo chybí</b> Vztahuje se na všechny přířezy nebo svlaky.
2	<b>max. jeden špalík chybí, je zlomený nebo tak odštípnutý (tzn., že část špalíku chybí), že je viditelný více než jeden šroubový hřebík</b> Jeden šroubový hřebík ve špalíku může být viditelný, i když ze špalíku nic nechybí. Naštípnutí (roztržení) špalíku, pro které je šroubový hřebík viditelný, neovlivňuje únosnost – nejedná se o vadu.	5	<b>více jak jeden špalík chybí, nebo je zlomený či odštípnutý tak, že je viditelný více než jeden šroubový hřebík</b>
3	<b>jedna podstatná značka chybí, nebo je zcela nečitelná</b> (Nejméně jedna značka železnice nebo paletové organizace a jedna značka EUR nebo EPAL musí ještě existovat.)	6	<b>více jak jedna podstatná značka chybí, nebo je zcela nečitelná</b>
		7	<b>k opravě byl použit zjevně nepřipustný díl nebo díly (např. příliš slabý, úzký, krátký přířez, svlak nebo špalík)</b> Nepřipustné náhradní díly mohou být posouzeny porovnáním s originálními díly.
		8	<b>celkový stav palety je tak špatný, že:</b> není zaručena únosnost (přířezy, svlaky nebo špalíky zpuchřelé, shnilé nebo poškozené na více místech) může být znečištěno nakládané zboží

**Prodávající:** Holcim (Česko), a.s.

**Odběratel, kupující:** obchodní partner – odběratel, kupující

### 1. Reklamacce palet při dodání se zbožím:

- řidič nakládaného vozidla má za povinnost vždy kontrolovat kvalitu palet při nakládce zboží u prodávajícího (v případě poškození je povinen si nechat paletu ihned vyměnit)
- reklamacce na kvalitu palet uplatňuje odběratel u prodávajícího:
  - a) ihned při nakládce zboží u prodávajícího
  - b) pokud odběratel zjistí závadu později, zdokumentuje poškození palety i se zbožím prodávajícího (nutná podmínka pro zahájení řešení reklamacce), ideálně ještě na vozidle, a neprodleně informuje prodávajícího
- v případě, že má odběratel písemnou zprávu od prodávajícího o uznaných reklamovaných paletách z minulé dodávky, může tyto palety vrátit při další dodávce
- nelze uznat reklamaci palet, u kterých není prokazatelné, že na nich bylo dodáno zboží prodávajícího.

### 2. Zpětný výkup palet prodávajícím:

- prodávající nepřevzme/nevykoupí více palet, než kolik jich odběrateli celkově prodal za období 6 měsíců zpětně (tzv. paletové konto)
- řidič odběratele je povinen být vždy u zpětné přejímky palet
- **nechce-li být řidič odběratele u zpětné přejímky palet, podepíše toto prodávajícímu do formuláře „Přejímací protokol EUR / EPAL palet HC“ - tímto dopravce, a i jménem odběratele (kupujícího), akceptuje následný výsledek přejímky palet**
- standardní doba pro zpětnou přejímku palet je u prodávajícího pondělí až pátek od 5:50 do 17:50 hodin; mimo tuto dobu (tzn. v období 17:50 až 20:00) budou tyto palety u prodávajícího pouze vyloženy, a až dodatečně (tzn. dle možností prodávajícího) přebrány (po 20:00 palety prodávající již ani neskládá); **pokud u této odložené přejímky nebude přítomen zástupce odběratele, odběratel tak plně a bez možnosti odvolání akceptuje výsledek přejímky těchto palet**
- nesouhlasí-li řidič s nepřevzetím palet, může toto uplatňovat u zástupce expedice prodávajícího, který s konečnou platností rozhodne
- nepřevzaté palety si řidič ihned odveze (dále viz bod 2)
- vrácení více než 50 ks palet najednou nahlásí odběratel na dispečink prodávajícího min. 2 pracovní dny předem
- prodávající není povinen palety v množství větším než 50 kusů bez předchozího nahlášení převzít
- pokud odběratel požaduje vrácení palet v kratším termínu než 2 dny, informuje odběratel dispečink prodávajícího
- **termín a čas převzetí palet u prodávajícího určí dispečink prodávajícího (po domluvě s odběratelem)**
- nedostaví-li se odběratel na přejímku palet v dohodnutém termínu nebo čase, nezaručuje prodávající převzetí palet
- při zpětné přejímce palet musí odběratel počítat s následujícími maximálními lhůtami zdržení u prodávajícího a dojezdovými časy k vykládce palet:

<b>Počet vrácených palet</b>	<b>Max. doba přejímky</b>	<b>Nutný dojezdový čas k vykládce</b>
<b>do 100 palet</b>	do 30 min.	do 17:30 hod.
<b>101 až 200 palet</b>	do 1 hod.	do 17:00 hod.
<b>201 až 300 palet</b>	do 2 hod.	do 16:00 hod.
<b>301 až 500 palet</b>	do 3 hod.	do 15:00 hod.

- přiveze-li odběratel (nebo jím vyslaný dopravce) palety bez nahlášení a trvá na jejich předání (pokud to umožňuje příslušné paletové konto), budou tyto palety u prodávajícího pouze vyloženy, a až dodatečně (tzn. dle možností prodávajícího) přebrány; **pokud u této odložené přejímky nebude přítomen zástupce odběratele, odběratel tak plně a bez možnosti odvolání akceptuje výsledek přejímky těchto palet.**

### **3. Úschova nepřevzatých palet:**

- odběratel může nechat nepřevzaté palety u prodávajícího v úschově, maximálně však po dobu 3 měsíců
- **u prodávajícího nebudou nepřevzaté palety evidovány dle odběratele**
- odběratel obdrží na expediční váze prodávajícího písemný doklad o počtu uložených nepřevzatých palet
- za nevyzvednutý počet palet po lhůtě 4 týdnů může být odběrateli do doby vyzvednutí nebo likvidace prodávajícím účtován poplatek za skladování ve výši 10 Kč / ks / den
- nebudou-li uschované palety odběratele do třech měsíců vyzvednuty, budou prodávajícím po této lhůtě bez náhrady zlikvidovány (odběratel bude před tím upozorněn dispečinkem prodávajícího).

**Tato pravidla platí od 1. 1. 2021.**

Ing. Pavel Zdeněk  
obchodní ředitel